

	2.500 kg
	55/60 sg
	2,2 kw
	1ph / 220 V 3 ph / 380V *opcional



Elevador hidráulico móvil de una columna diseñado para talleres profesionales mecánicos, neumáticos, así como talleres de chapa y pintura. Dispositivos de seguridad y desbloqueo automático. Brazos simétricos de altura mínima desde el suelo de 125 mm.

## CARACTERISTICAS

- » Capacidad: 2.500 Kg
- » Altura máxima de elevación 1,85 m
- » Altura mínima de elevación 125 mm
- » Bloqueo y desbloqueo automático de los brazos de carga.
- » Bloqueo de seguridad mecánica.
- » Sistemas de seguridad mecánicos para proteger el sistema hidráulico, diseñado para una larga duración del mismo.
- » Brazos de carga extraíbles con soportes de caucho graduables en altura.
- » Motor de aluminio.
- » Fabricación en acero de alta resistencia



## DATOS TÉCNICOS

Alimentación	220V 50Hz
Potencia	2,2 kW
Capacidad de elevación	2500 kg
Tipo de sistema	Eléctrico hidráulico
Tipo de desbloqueo	Automático
Altura máxima de elevación	1850 mm
Altura mínima de elevación	125 mm
Altura total	2484 mm
Anchura total	1200 mm
Tiempo de subida	55s
Tiempo de bajada	60s
Apertura de brazos cortos	420-670 mm
Apertura de brazos largos	610-840 mm
Brazos de elevación	Recto extensible
Cilindros hidráulicos	uno
Nivel de ruido	≤75 dB(A)
Peso de transporte	730 kg

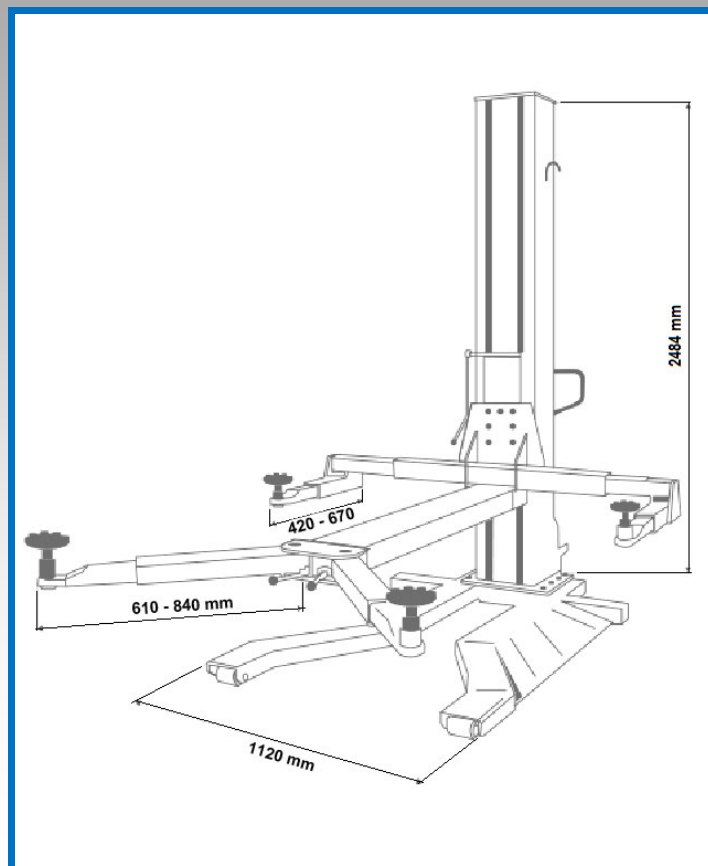

Kit móvil para su desplazamiento



Brazos ajustables



Sistema de control



Apoyos ajustables en 3 posiciones

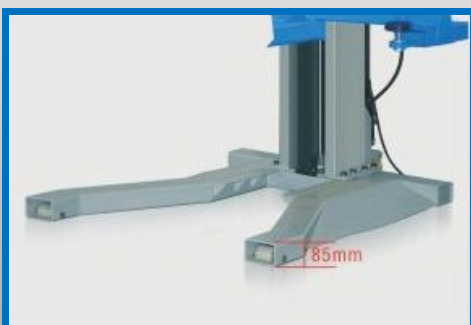

Base inferior super baja

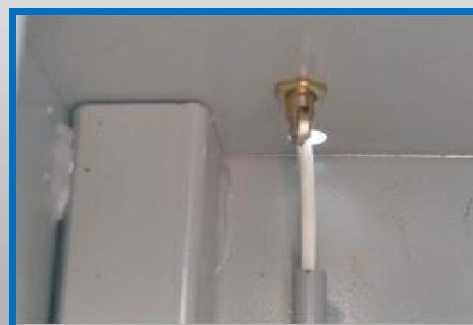

Final de carrera limitador de altura