



	3.500 kg
	50/60 sg
	2,2 kW
	3ph / 380V



Elevador de doble tijera hidráulico empotrable ideal para servicios de mecánica rápida, mecánica general, neumáticos y chapa y pintura.

CARACTERÍSTICAS

- » Capacidad: 3.500 Kg
- » Altura máxima de elevación 2,13 m
- » Longitud plataformas: 1,65 – 2,05 m
- » Plataformas extensibles en sus dos extremos
- » Sistema hidráulico (cilindro principal y auxiliar) que permite subida y bajada uniforme de la tijera.
- » Sistema de sincronización mediante válvulas hidráulicas.
- » Desbloqueo neumático del sistema de seguridad mecánica.
- » Botón de bajada de seguridad para evitar contusiones en pie.



DATOS TÉCNICOS

Alimentación	380 V (opcional 220V)
Potencia	2,2 kW
Capacidad de elevación	3.500 kg
Tipo de sistema	Eléctrico hidráulico neumático
Tipo de sincronización	Circuito hidráulico
Tipo de desbloqueo	Neumático
Altura máxima de elevación	2130 mm
Profundidad en suelo	330 mm
Anchura de pista	1900 mm
Anchura de plataforma	570 mm
Longitud de plataforma	1650-2050 mm
Duración de elevación	50 s
Duración máxima de bajada	Regulada por válvula
Cilindros hidráulicos	dos
Presión de aire comprimido	6-8 Bar
Presión de aceite hidráulico	210-230 Bar
Caja de maniobra	24 V
Nivel de ruido	< 75 dB(A)
Peso de transporte	750 kg
Dimensiones de transporte	1560x600x800 mm

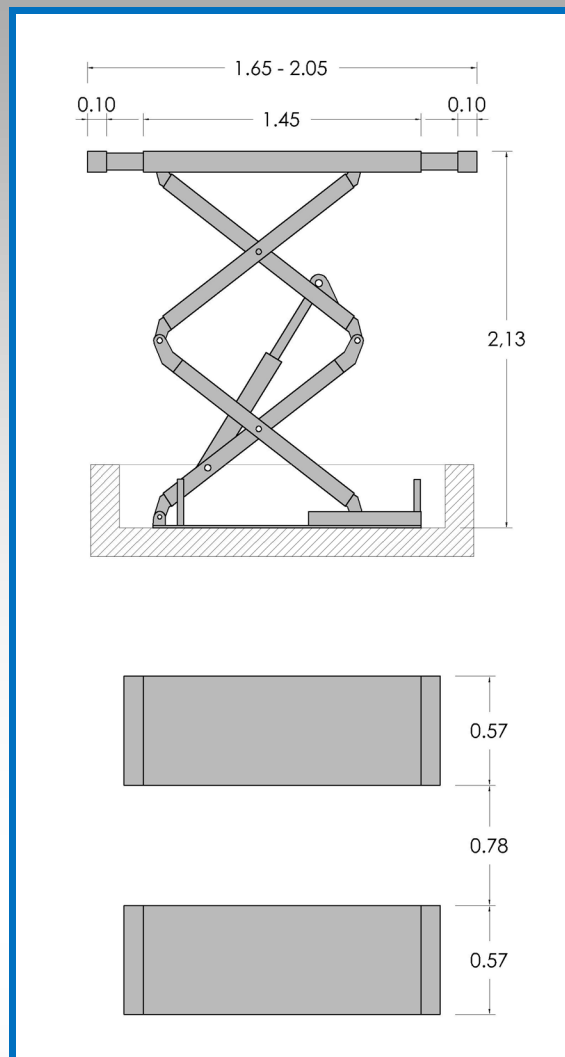

ACCESORIO NO INCLUIDO



DISPOSITIVOS DE SEGURIDAD

