

Elevador pantógrafo de doble tijera XT-4000S



	3.600 kg
	60/70 sg
	3,5 kw
	3ph / 380 V

Elevador de doble tijera electrohidráulico especialmente diseñado para alineación. Equipado con elevador auxiliar de 3.600 kg integrado en ambas plataformas. Posibilidades de instalación: sobre suelo o empotrado.

CARACTERISTICAS

- » Capacidad: **3.600 Kg**
- » Altura máxima de elevación **1,86 m**
- » Altura mínima de elevación **0,13 m**
- » Altura del segundo elevador **0,41 m**
- » Longitud plataformas principales: **4,40 m**
- » Longitud plataformas segundo elevador: **1,50 –1,99 m**
- » Anchura total: **2,30 m**
- » Alimentación y consumo: **380V / 3.5 kW.**

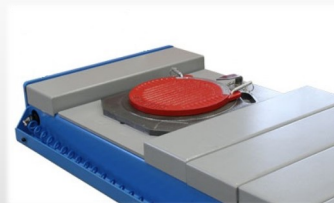

Elevador pantógrafo de doble tijera XT-4000S



DATOS TÉCNICOS

Capacidad de carga	3.600 kg
Alimentación	380V
Potencia	3.5 kW
Altura de elevación	1860 mm
Altura elevación gato	410 mm
Altura mínima elevador	130 mm
Longitud plataforma	4400 mm
Anchura plataforma	680 mm
Tiempo de elevación	70 s
Presión de aire	6-8 bares
Nivel de ruido	<80 dB(A)
Peso bruto	2100 kg
Dimensión de transporte	

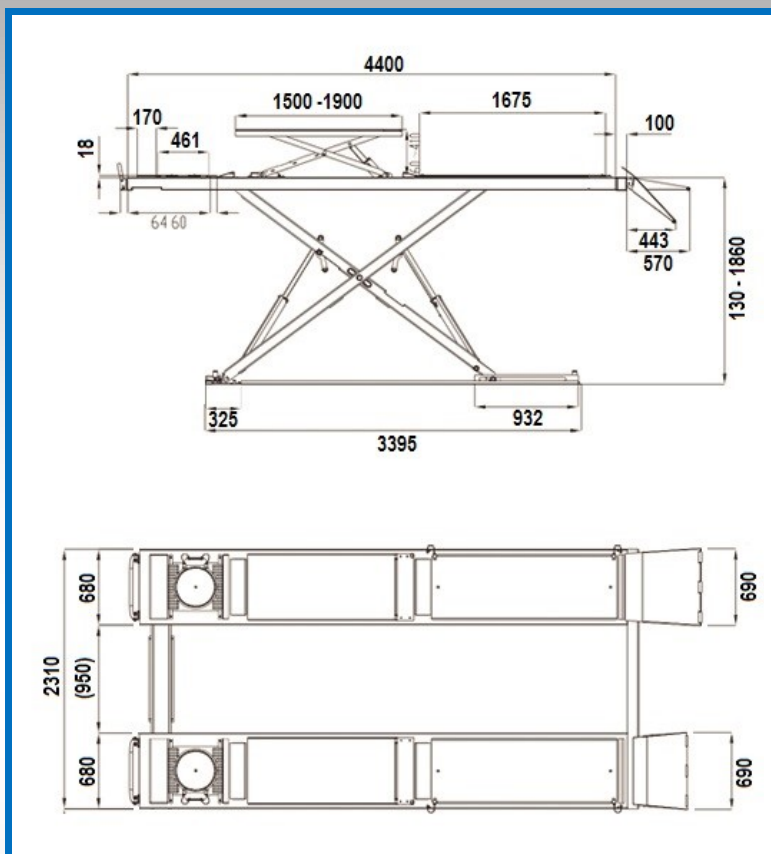

Bloqueo mecánico para mayor seguridad



Control de altura con sensor de final de carrera



Poste de control para elevador Principal y secundario